

第60回技能五輪全国大会「電気溶接」職種

課題1. テストピース No.1

被覆アーク溶接	
溶接姿勢 全層	被覆 横向

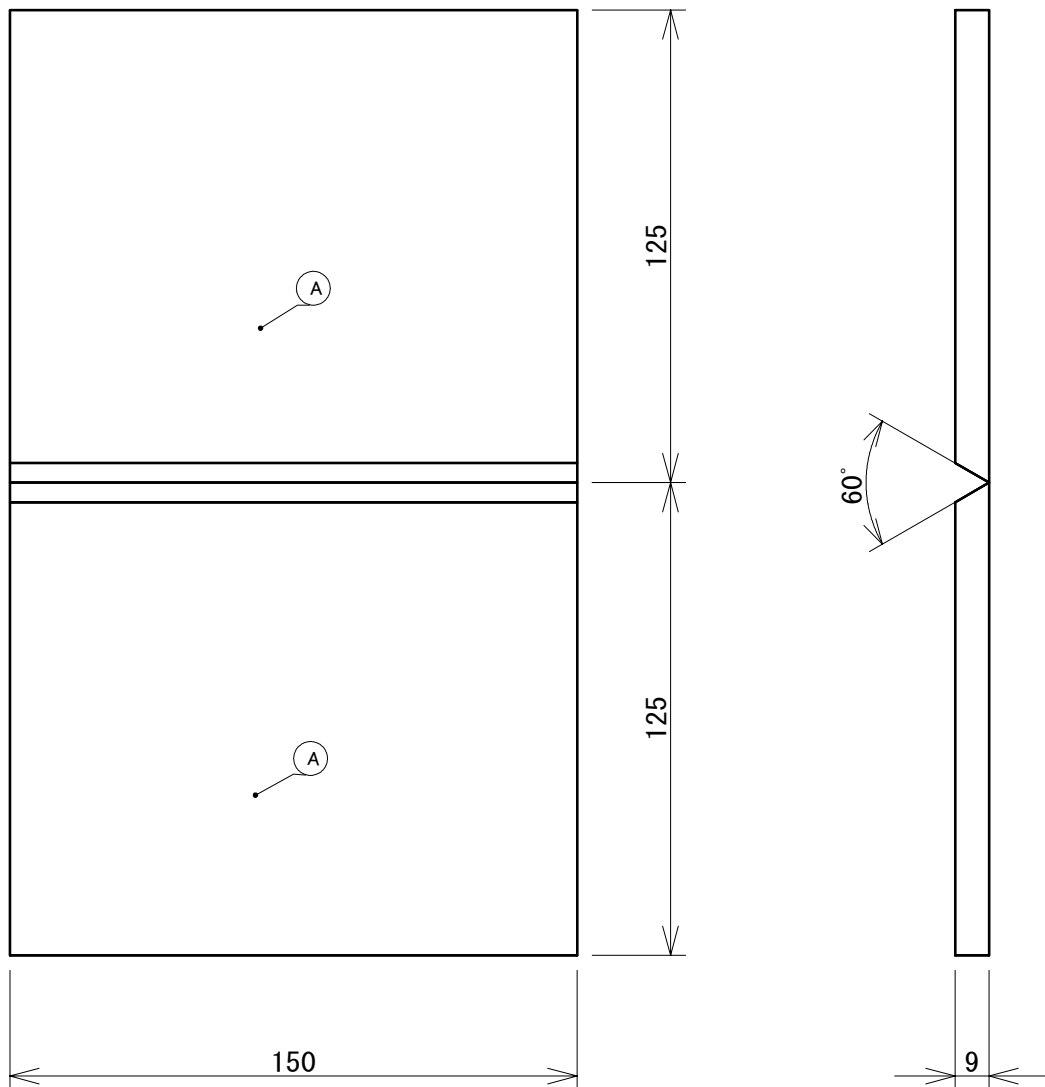

第60回技能五輪全国大会「電気溶接」職種				
図名	テストピース No.1	尺度 図番	1 : 2	投影法 ⊕
			60-(1-1)-20220623	

第60回技能五輪全国大会「電気溶接」職種

課題1. テストピース No.2

マグ溶接
溶接姿勢 全層 マグ下向

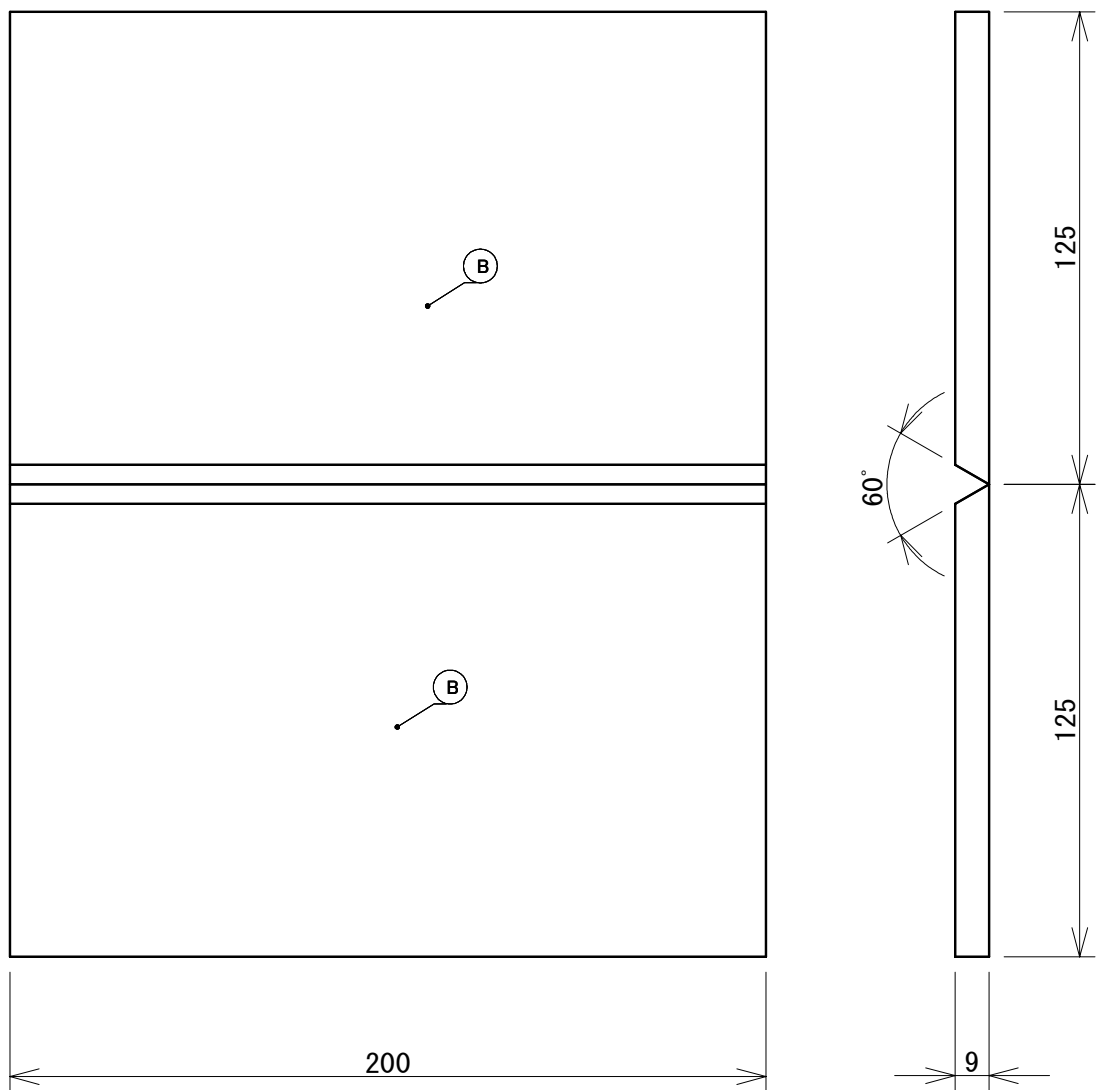

第60回技能五輪全国大会「電気溶接」職種			
図名	テストピース No.2	尺度	1:2
図番		投影法	
		60-(1-2)-20220623	

番号	溶接姿勢	番号	溶接姿勢
1	全姿勢	13	立向
2	全姿勢	14	立向
3	全姿勢	15	上向
4	全姿勢	16	水平
5	水平	17	上向
6	水平	18	水平
7	立向	19	上向
8	上向	20	立向
9	上向	21	横向
10	立向	22	水平
11	横向	23	上向
12	水平	24	水平

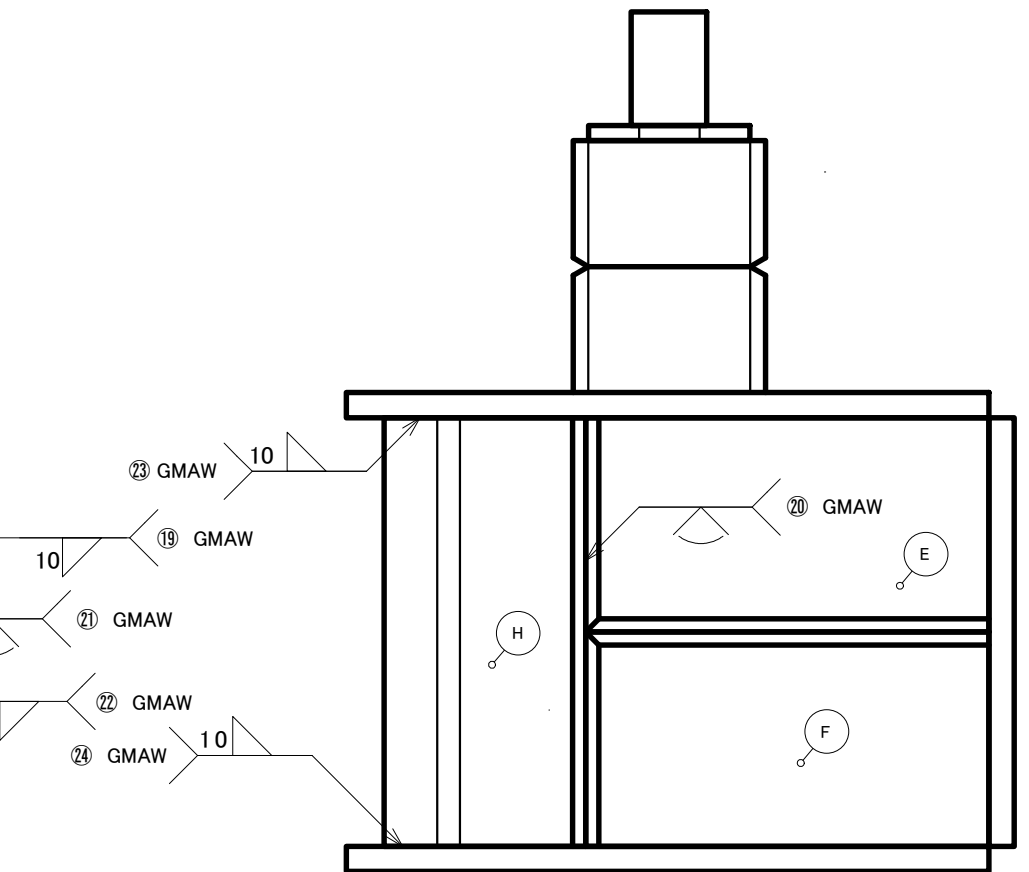
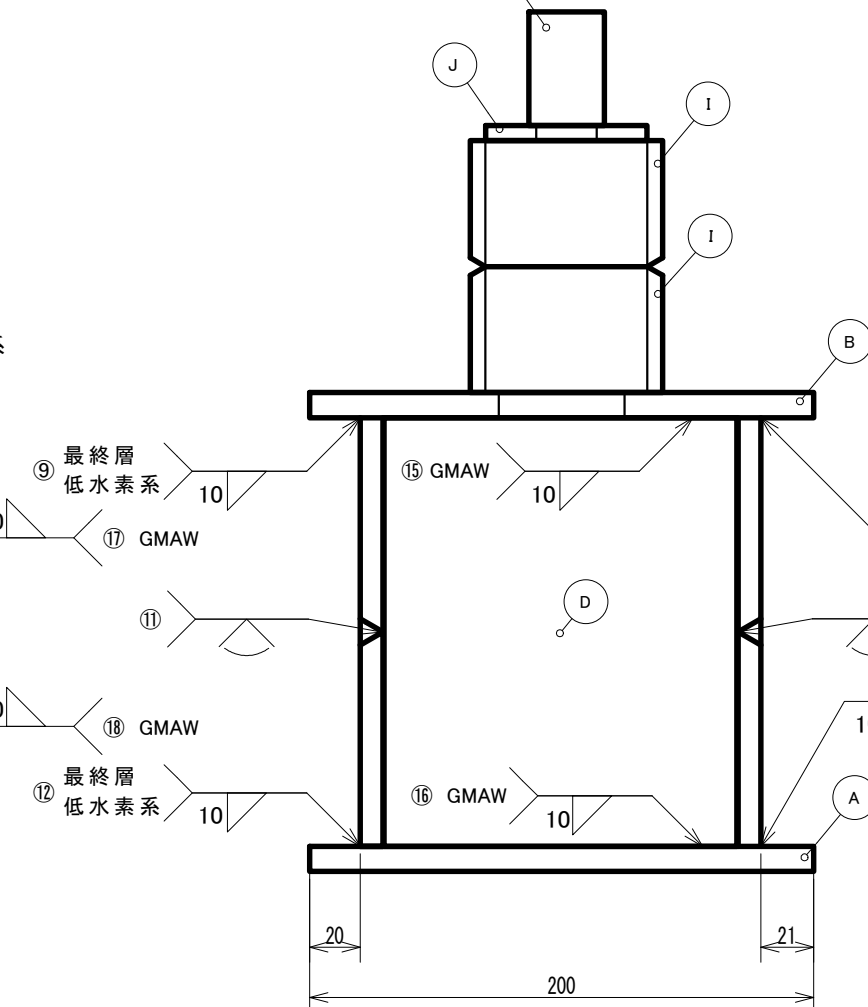
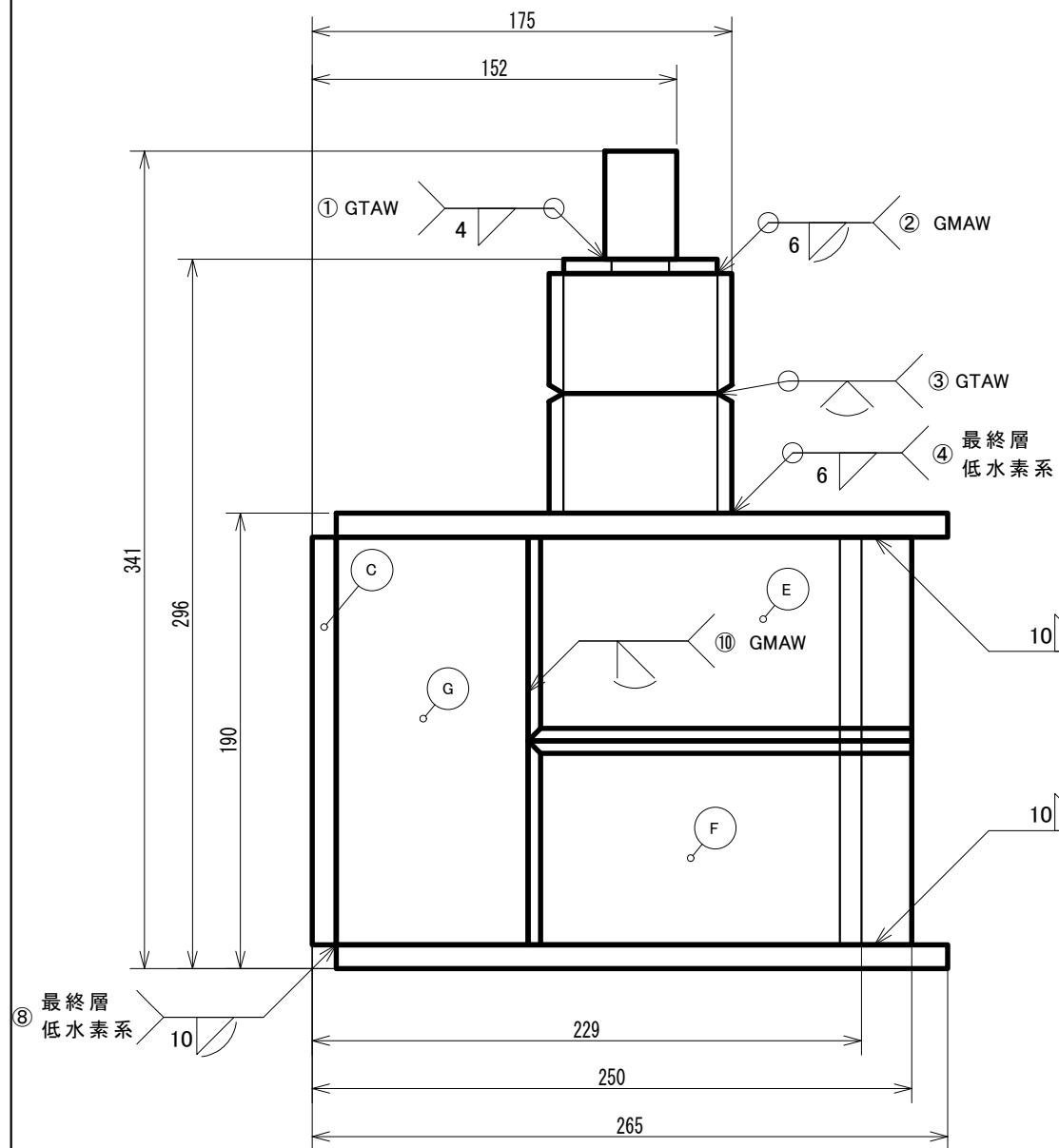
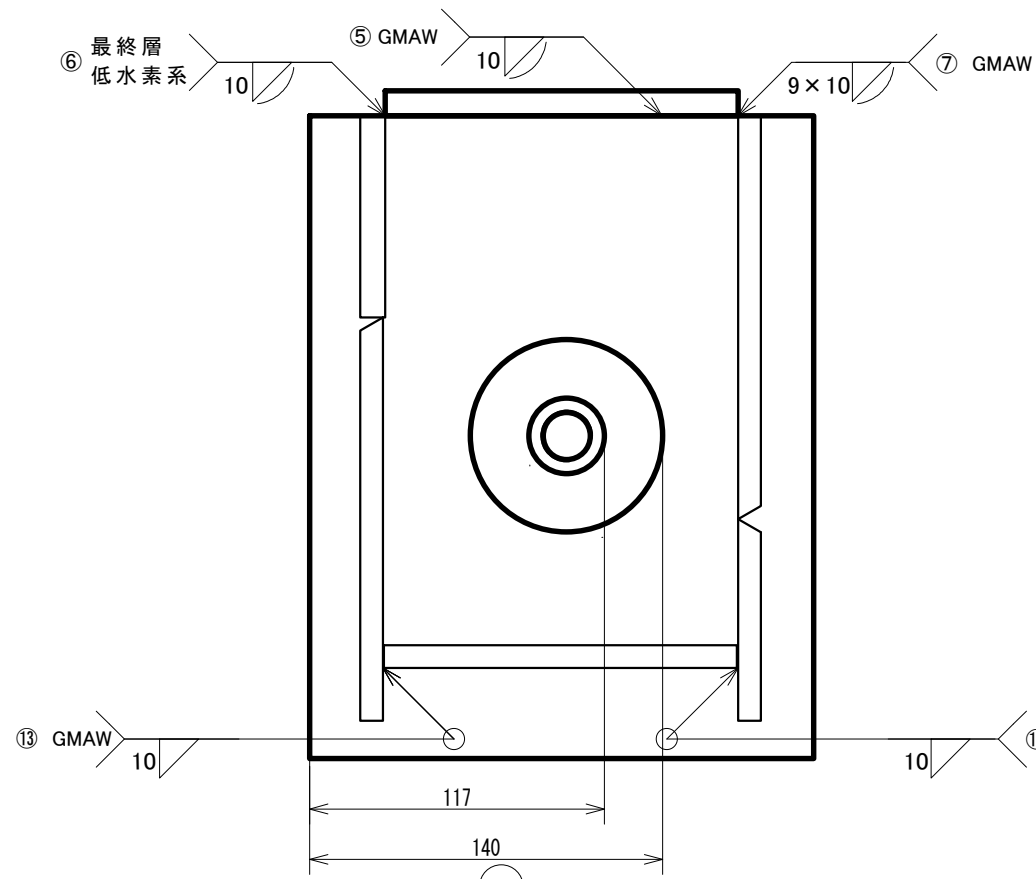

第60回技能五輪全国大会「電気溶接」職種			
図名	第2課題	尺度	1:3
	(压力容器課題)	図番	60-2-20220623

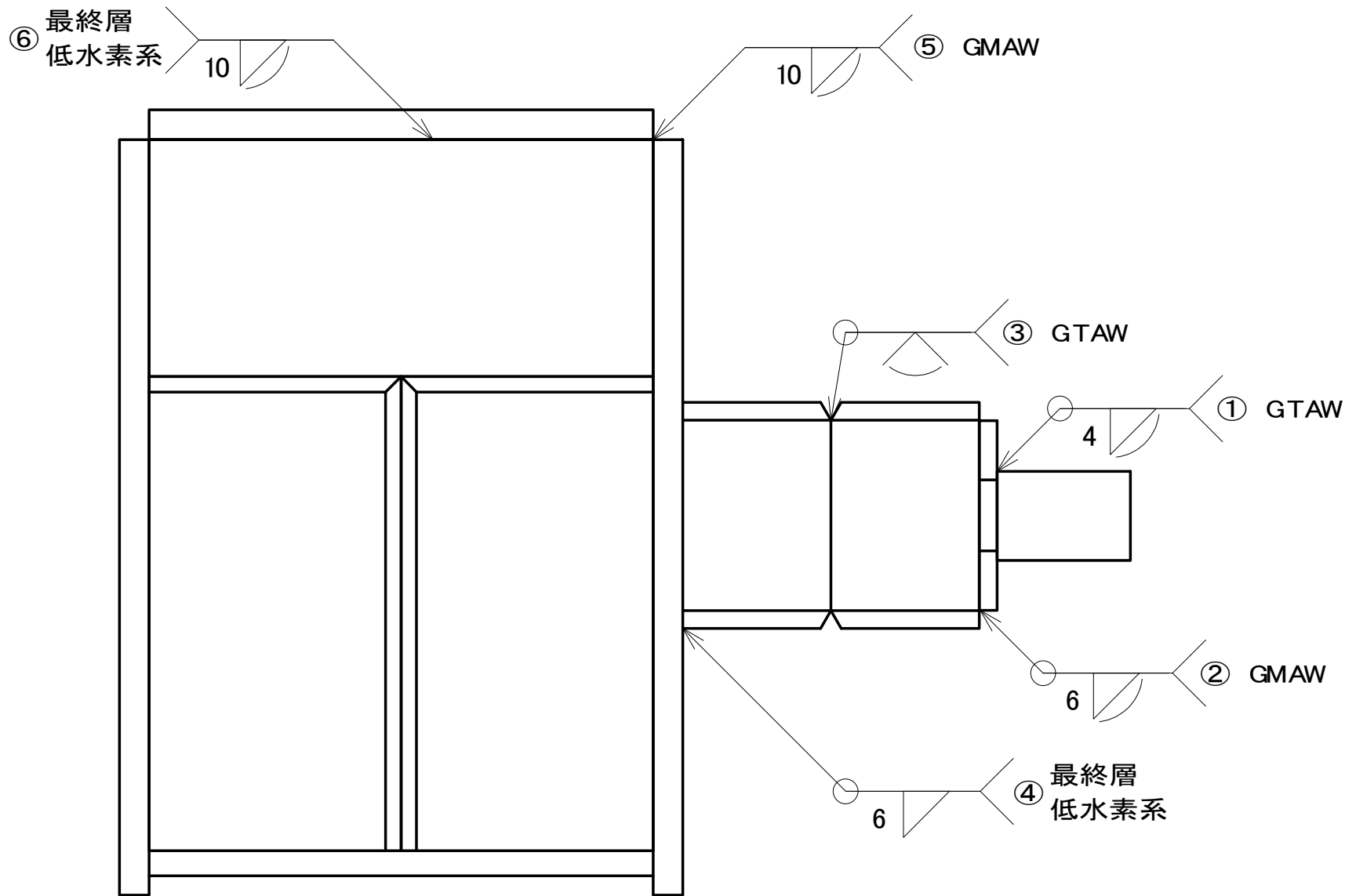

第60回技能五輪全国大会「電気溶接」職種

図名	圧力容器課題	尺度	1:2	
	作業姿勢指示	図番	60-2-20220623(2)	

番号	溶接姿勢	番号	溶接姿勢
①	立向	⑩	立向
②	立向	⑪	立向
③	上向	⑫	上向
④	立向	⑬	横向
⑤	下向	⑭	全姿勢
⑥	上向	⑮	全姿勢
⑦	立向	⑯	全姿勢
⑧	水平	⑰	全姿勢
⑨	水平		

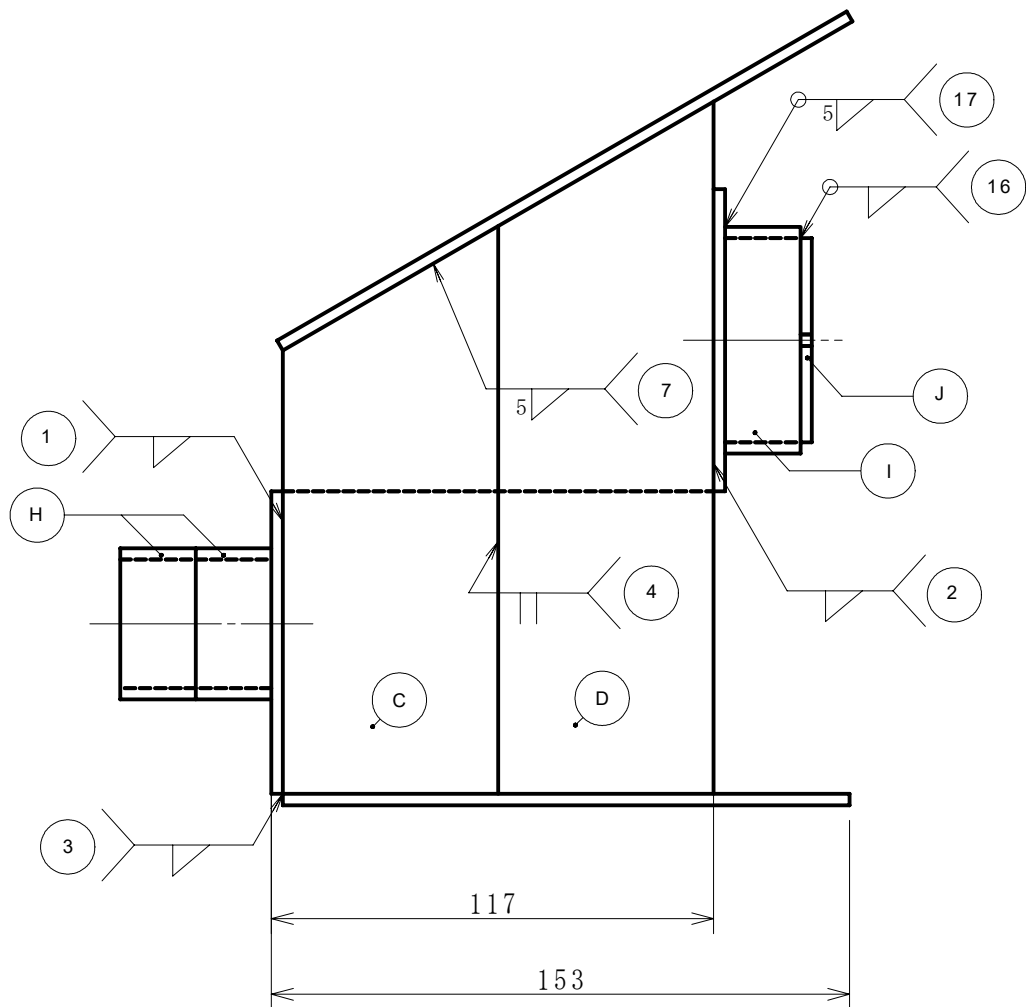
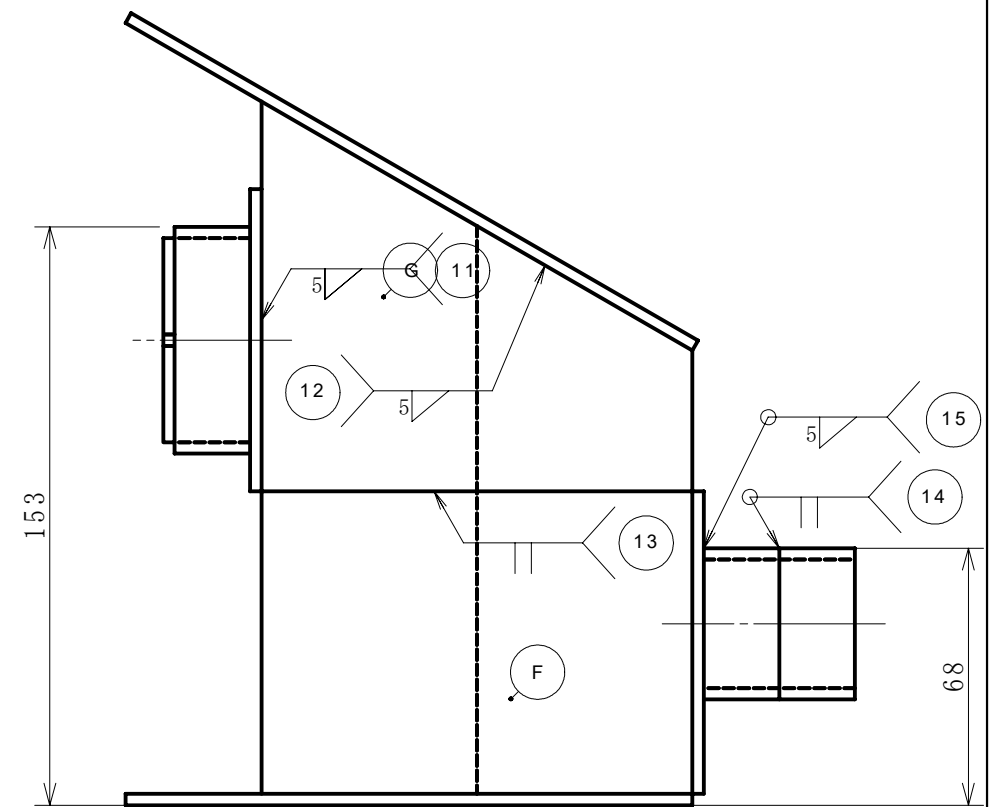
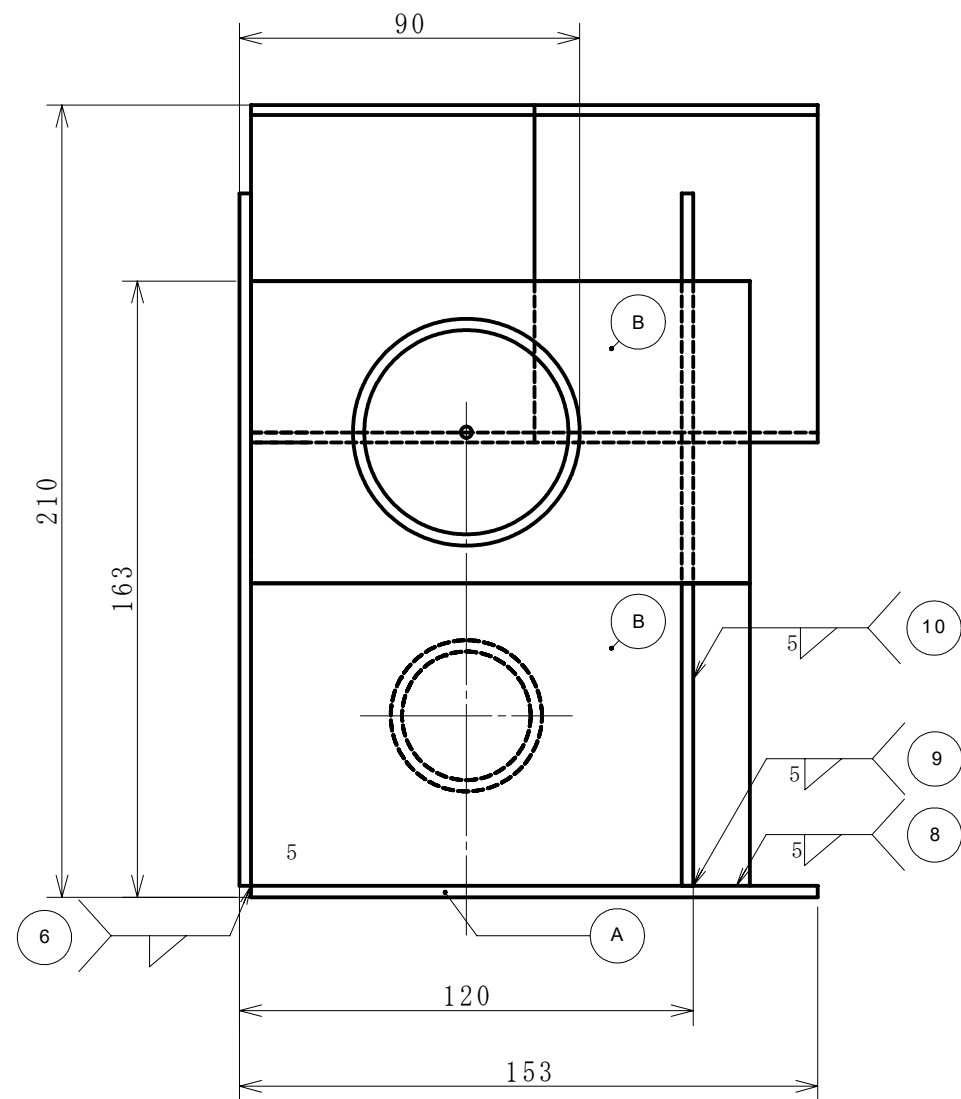
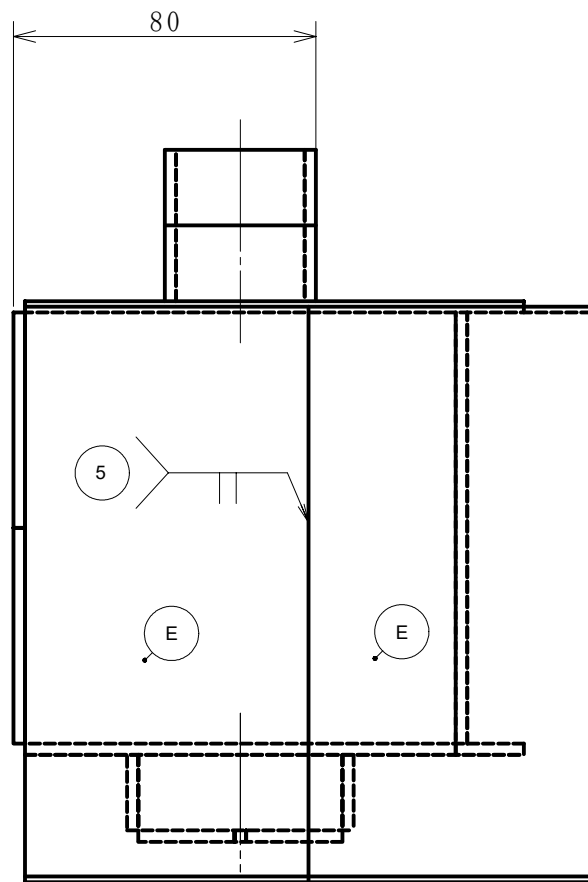

第60回技能五輪全国大会「電気溶接」職種			
図名	アルミニウム合金課題	尺度	1 : 2
		図番	60-AI-20220623

番号	溶接姿勢	番号	溶接姿勢
①	下向	⑬	*立向
②	横向	⑭	*立向
③	立向	⑮	上向
④	横向	⑯	上向
⑤	立向	⑰	*下向
⑥	立向	⑱	上向
⑦	立向	⑲	水平
⑧	立向	⑳	水平
⑨	立向	㉑	水平
⑩	立向	㉒	水平
⑪	水平	㉓	*全姿勢
⑫	水平	㉔	*全姿勢

*課題の製作姿勢について別途指示

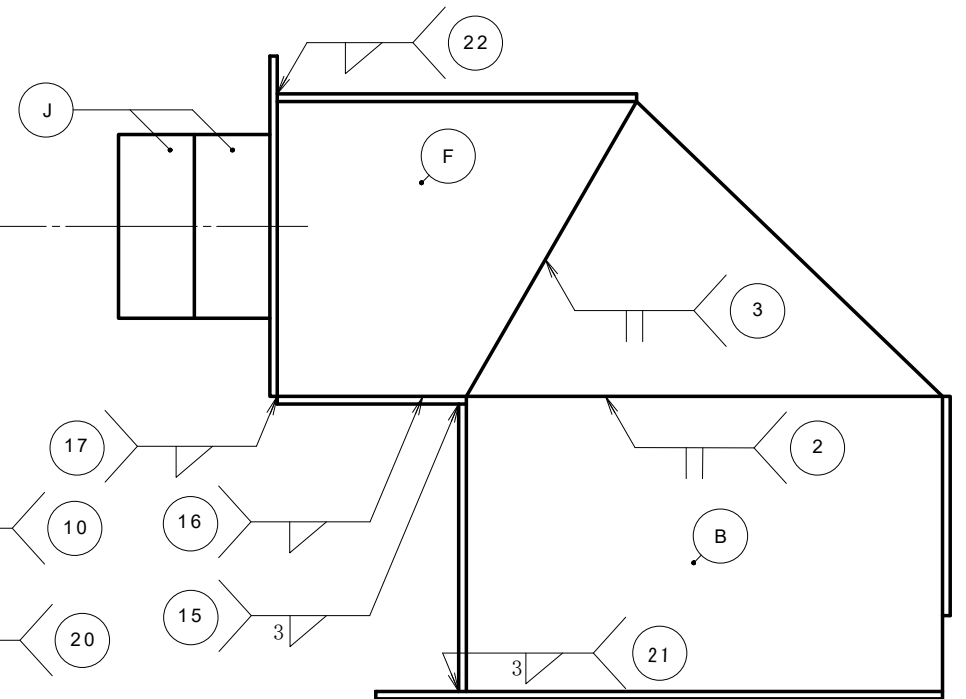
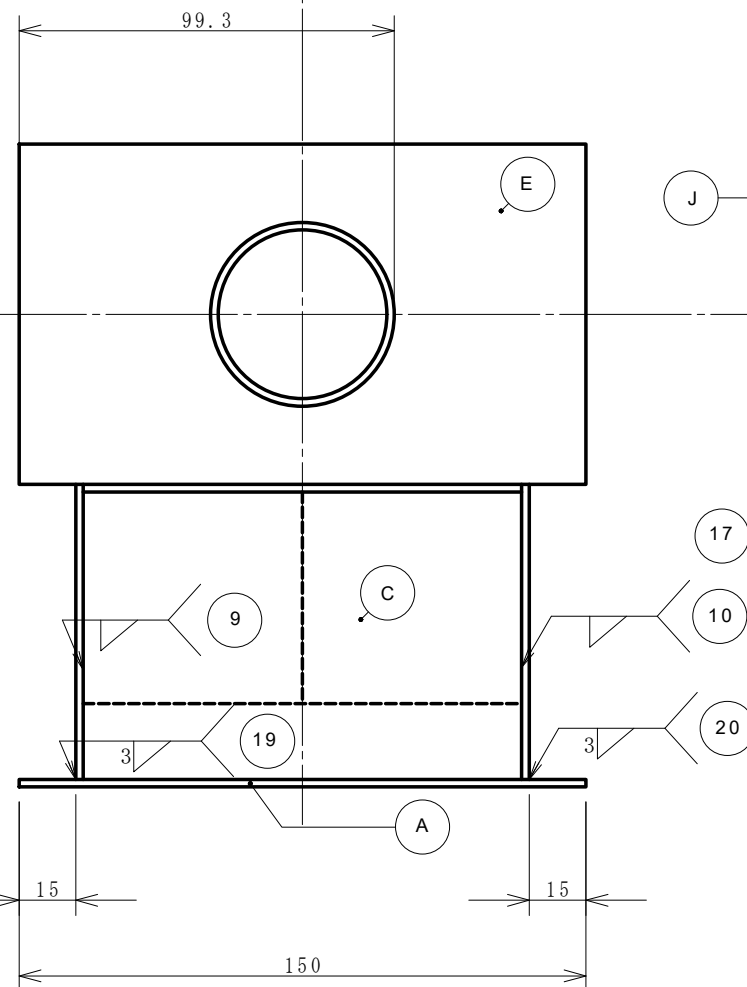
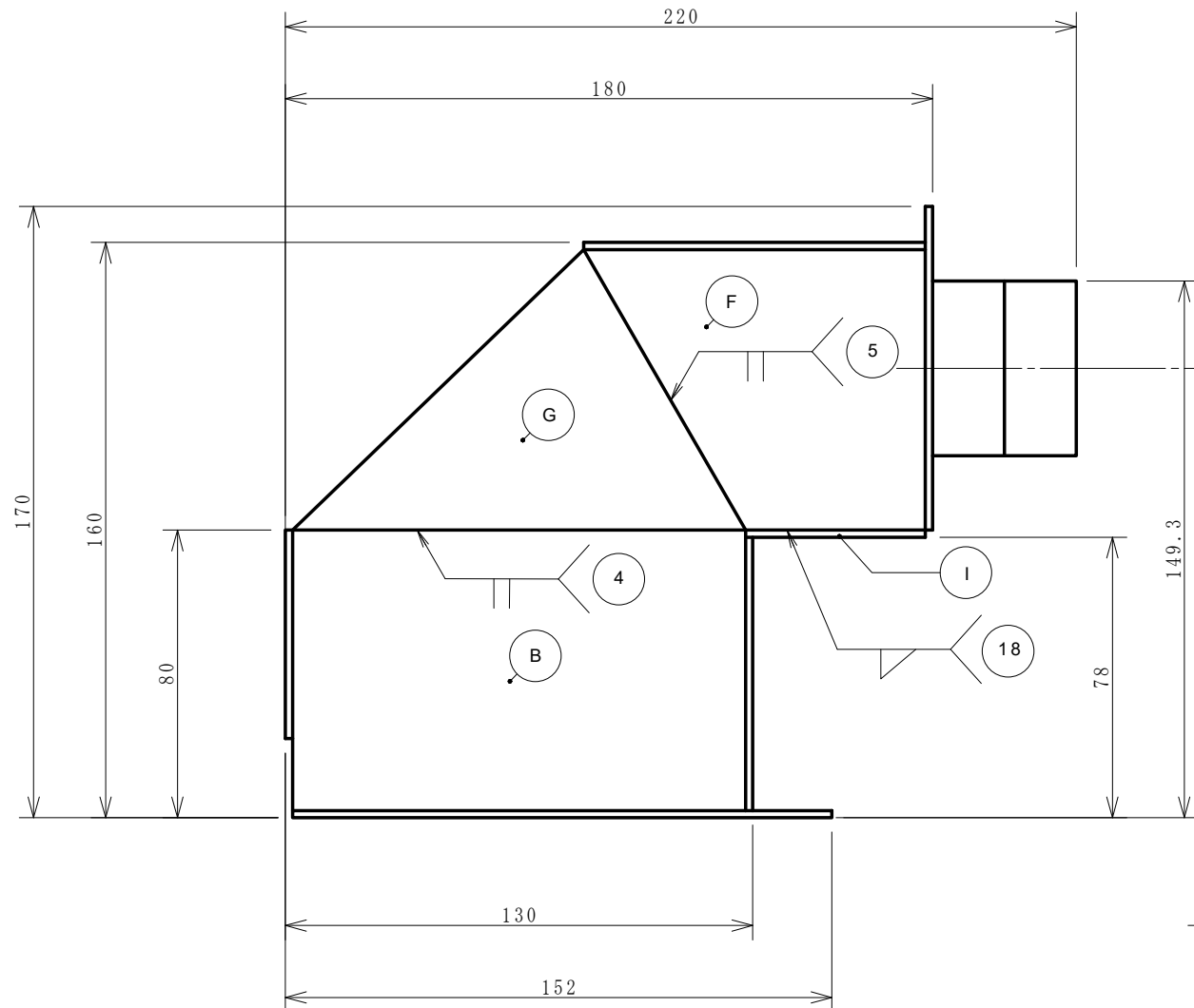
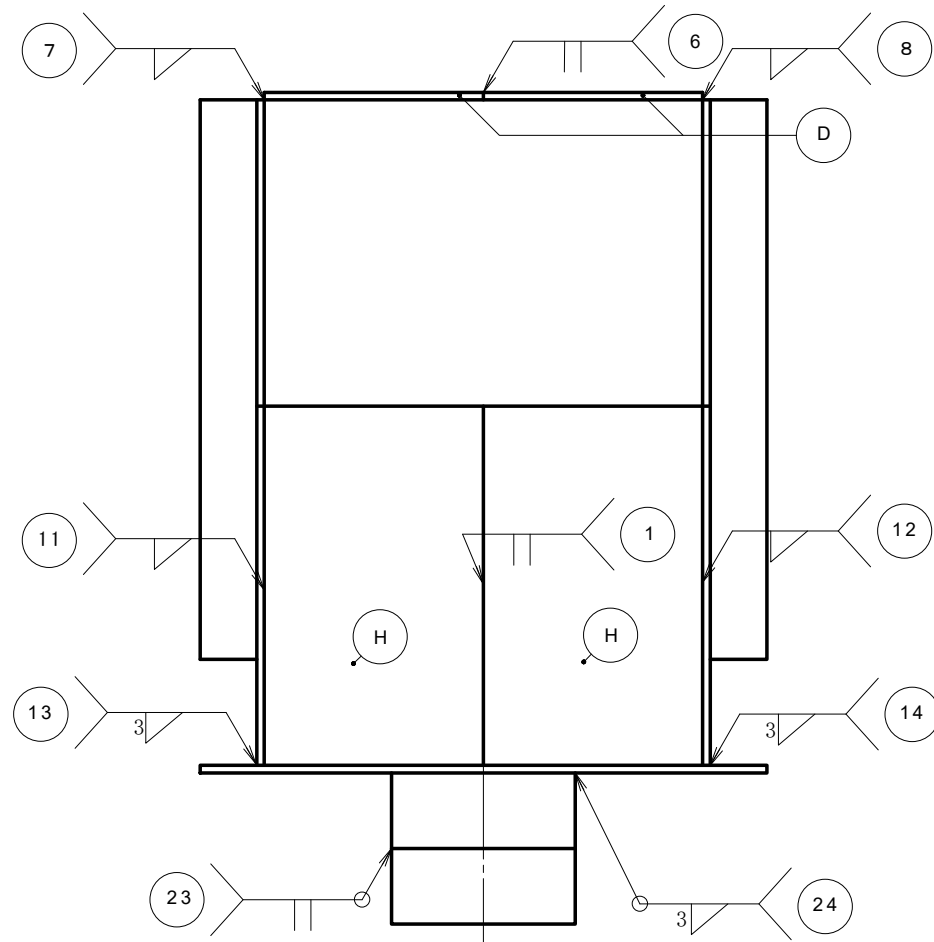

第60回技能五輪全国大会「電気溶接」職種	
図名	ステンレス鋼課題
尺度	1 : 2
図番	60-SUS-20220623

番号	溶接姿勢
⑬	立向
⑭	立向
⑰	下向
⑳	全姿勢
㉔	全姿勢

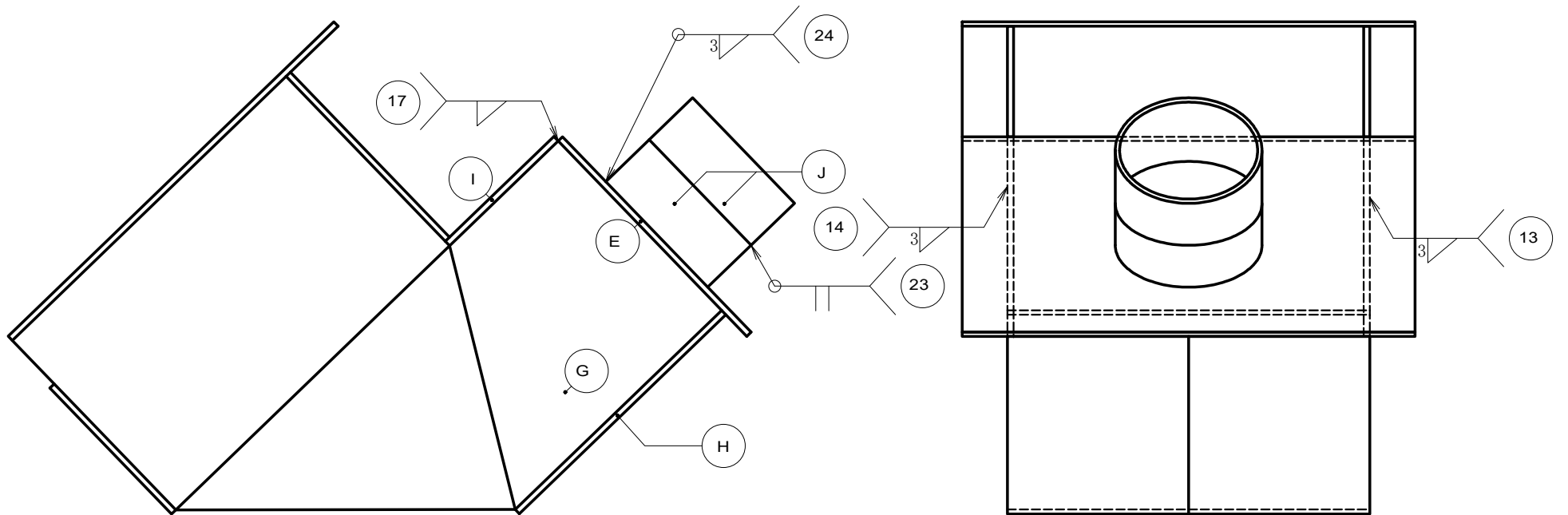

第60回技能五輪全国大会「電気溶接」職種

図名	ステンレス鋼課題	尺度	1:2	投影法	
	姿勢指示	図番	60-SUS-20220623(2)		