

# 測定検査工具図面

① 1/20Vブロック

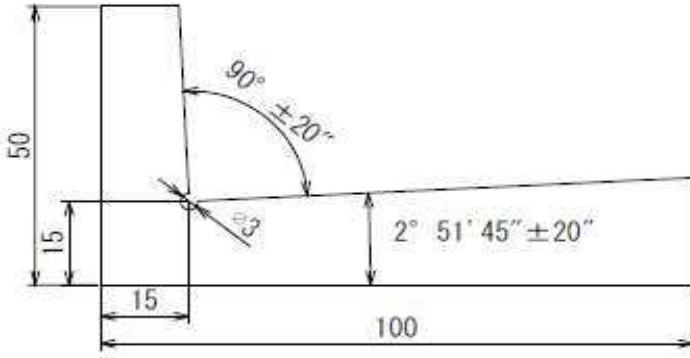

数量

1

② 5° Vブロック

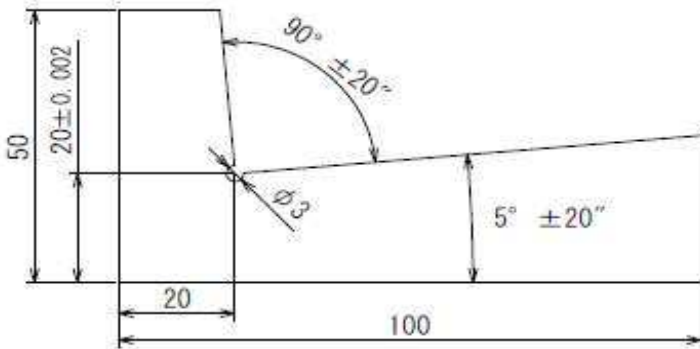

数量

1

③ 45° Vブロック

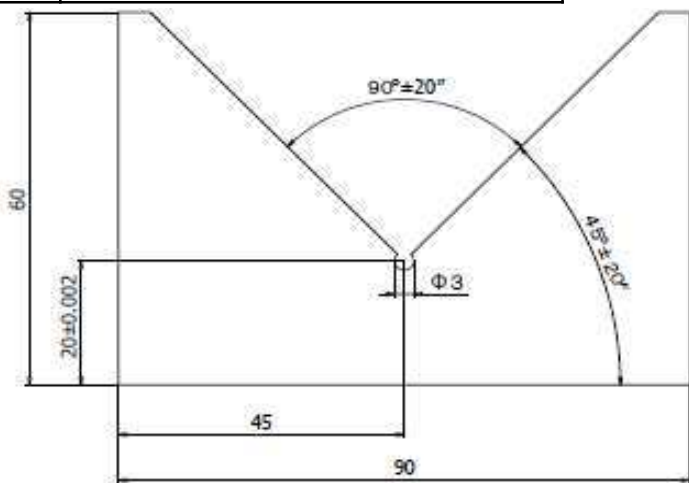

数量

1

# 測定検査工具図面

## ④ 25° Vブロック

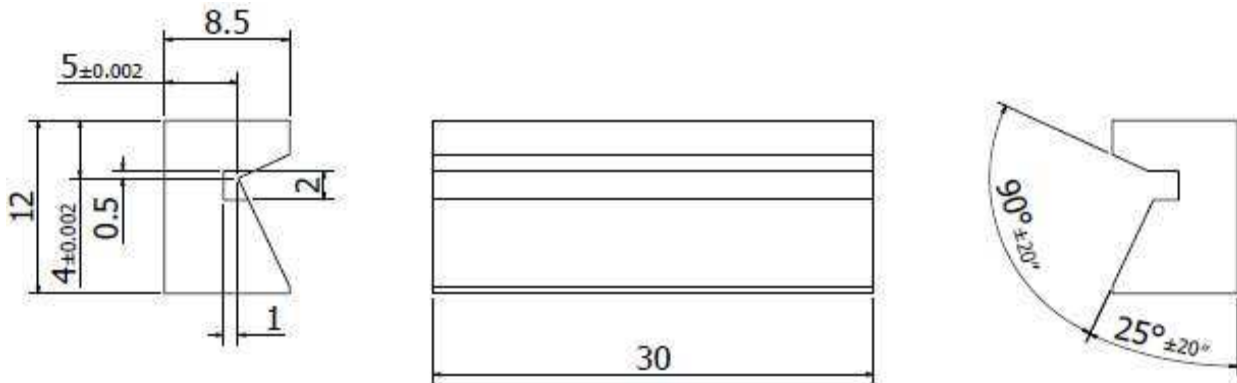

数量

1

## ⑤ 測定コロ

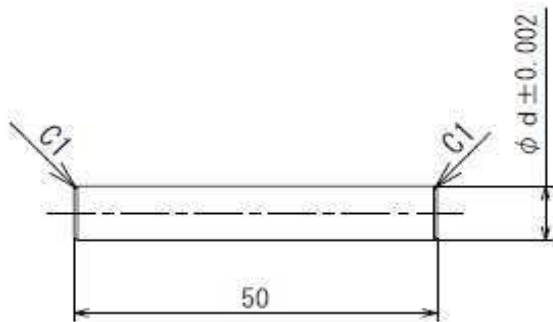

No.	1	2	3
d	4	6	8
数量	2	1	1

## ⑥ 検査用プラグゲージ

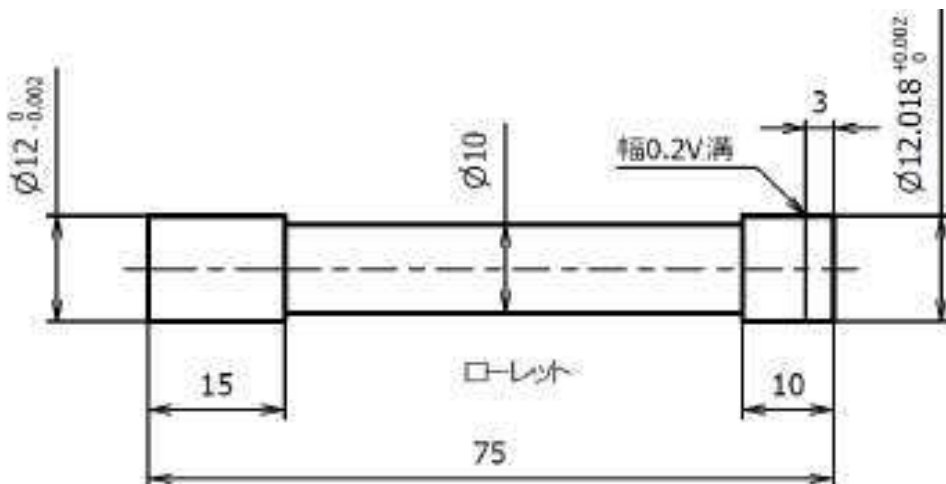

数量

1

# 測定検査工具図面

## ⑦ 専用ゲージ

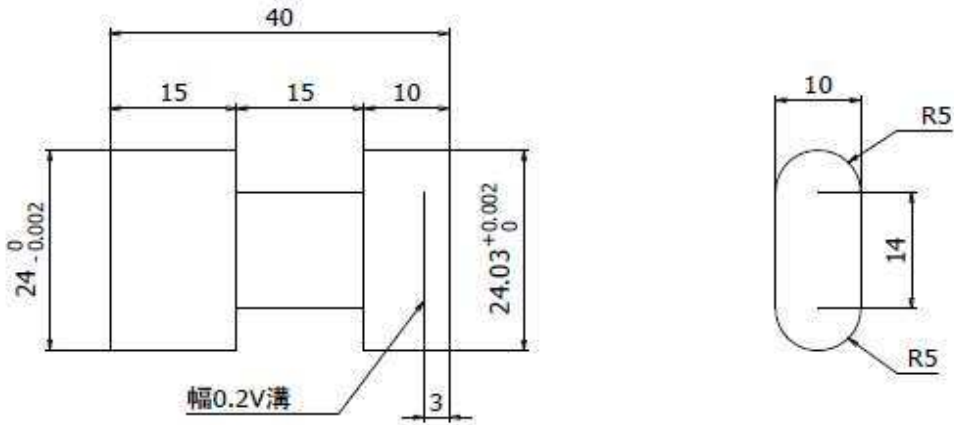

数量

1

## ⑧ NO・GOゲージ

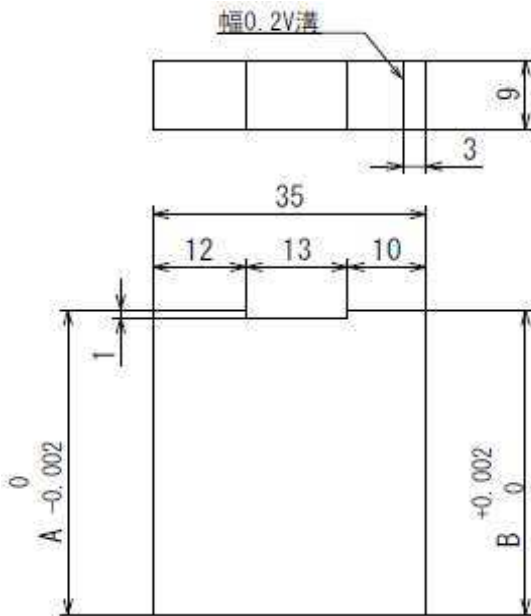

No.	1	2	3
A	10.000	12.000	43.077
B	10.020	12.030	43.097
数量	1	1	1

## ⑨ 組立スキマゲージ

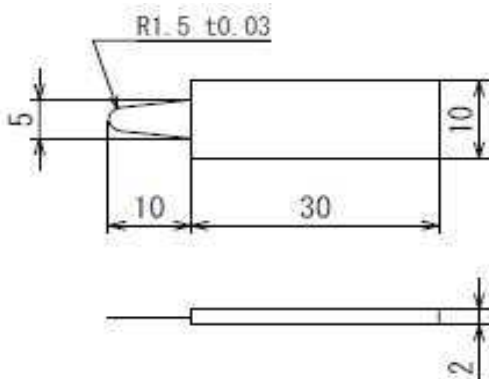

数量

2

# 測定検査工具図面

⑩ マンドレル(A)(B)

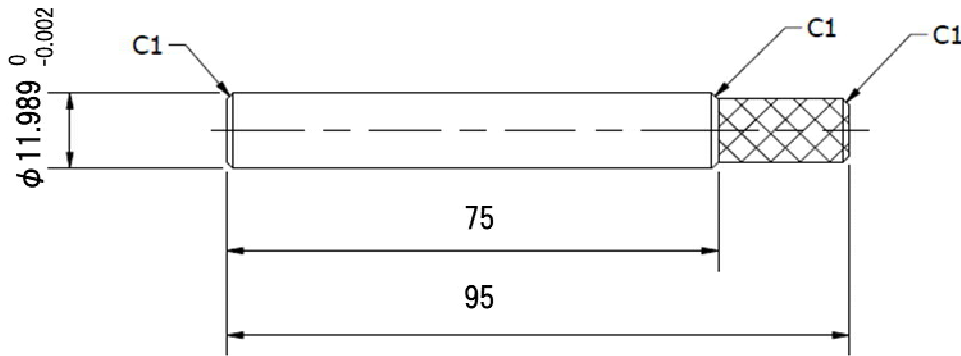

数量

2

⑪ マンドレル(C)

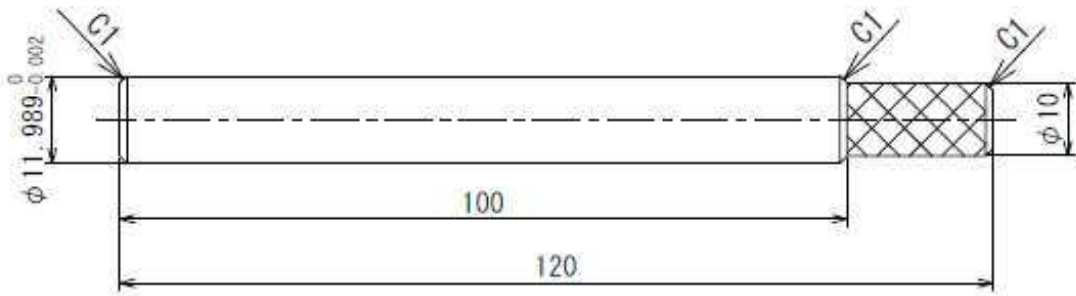

数量

1

⑫ 確認用マンドレル(D)

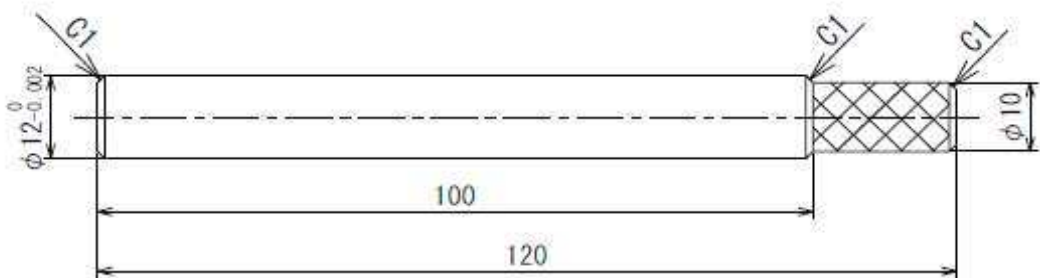

数量

1

# 摺動治具図面

下図に示す形状・寸法を参考として適宜、製作してもよい。

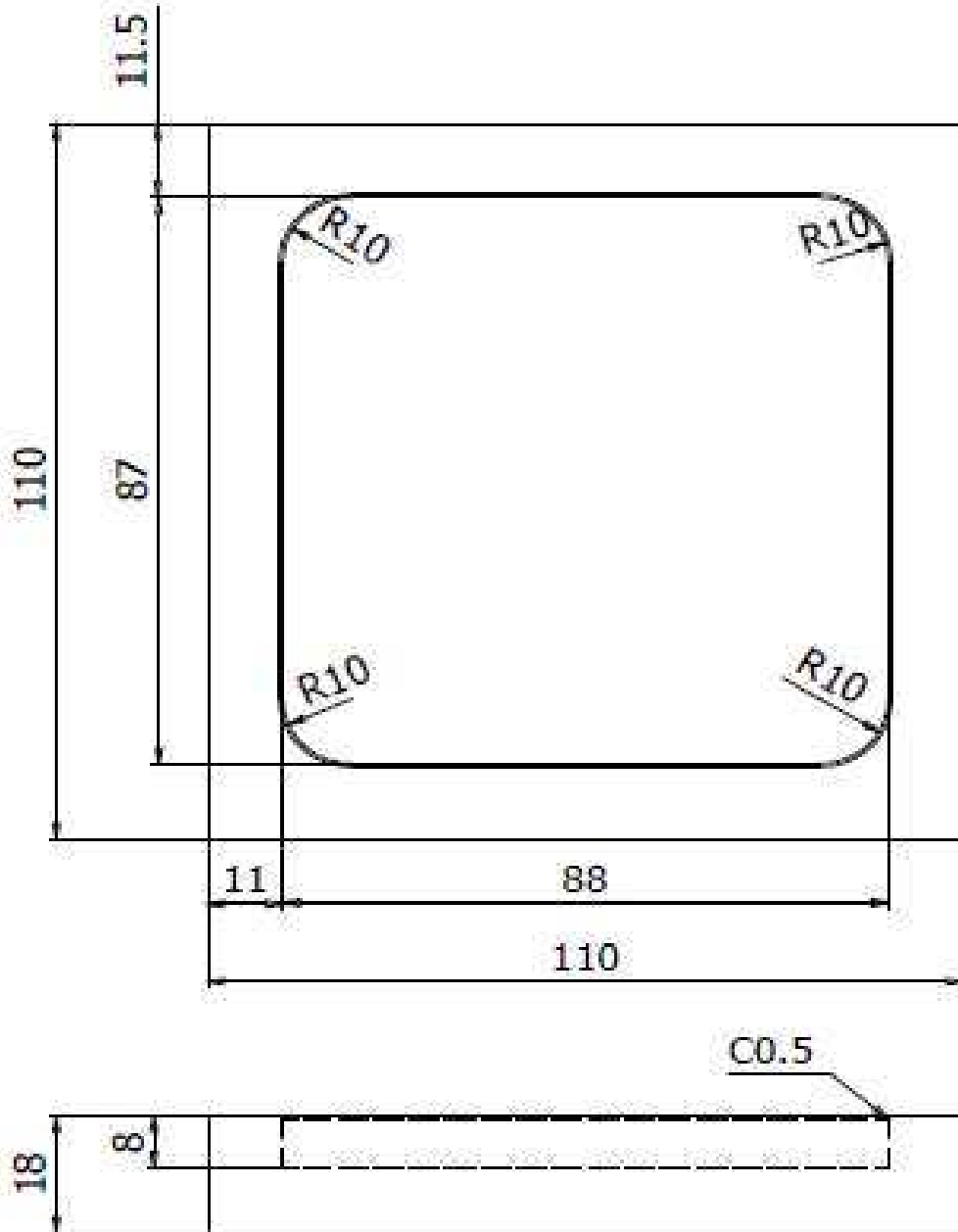

材質	MCナイロン
数量	1