

# 試し削り図面

- 1.各部品、下記に示す試し削り図面を参考に製作しなさい。
- 2.工程上都合の悪い場合は図示通りに加工をしなくても良い。  
注1)加工可能な面は各部品6面までとする。  
注2)加工する各々の面は平行、直角となること。

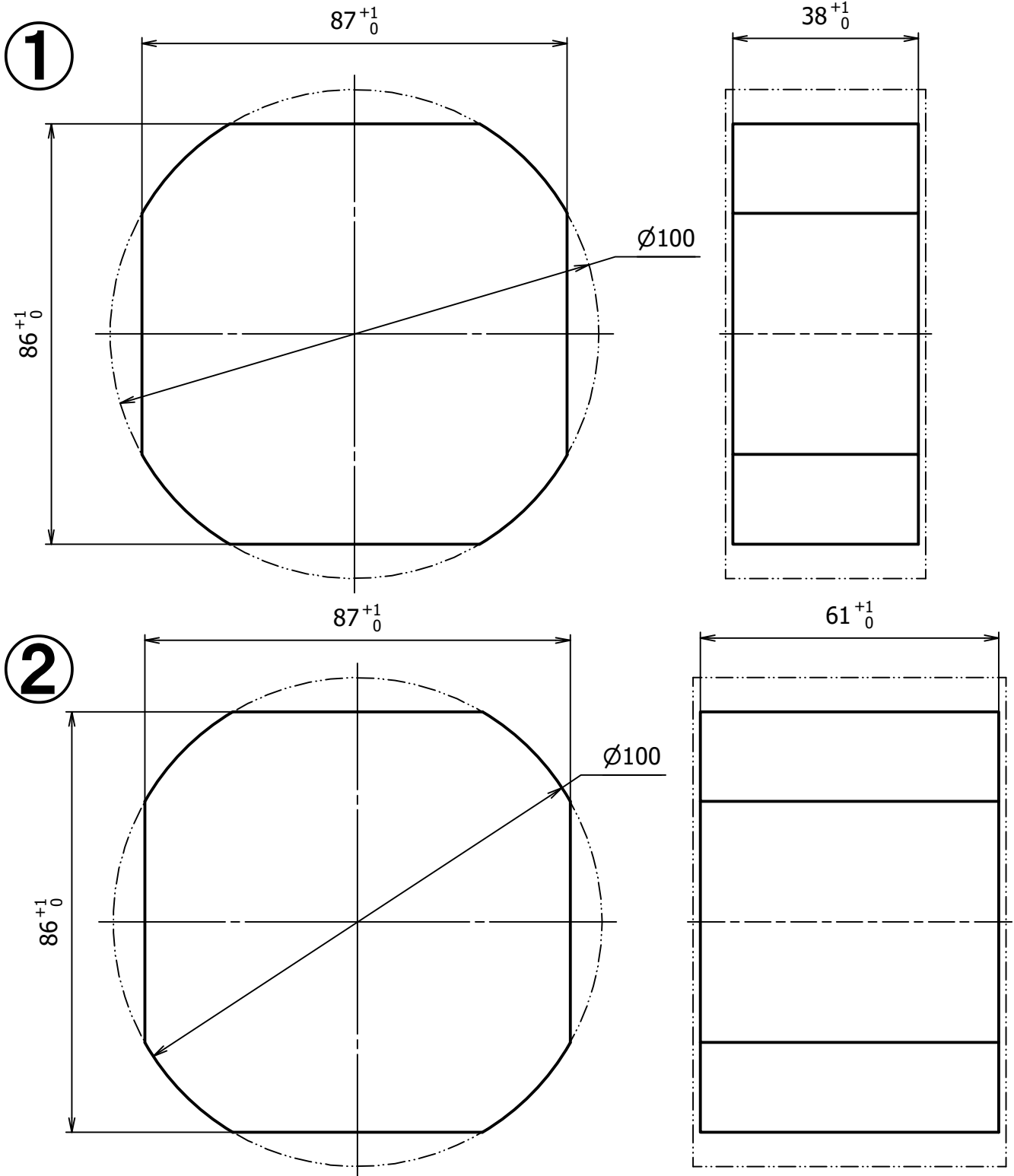

③

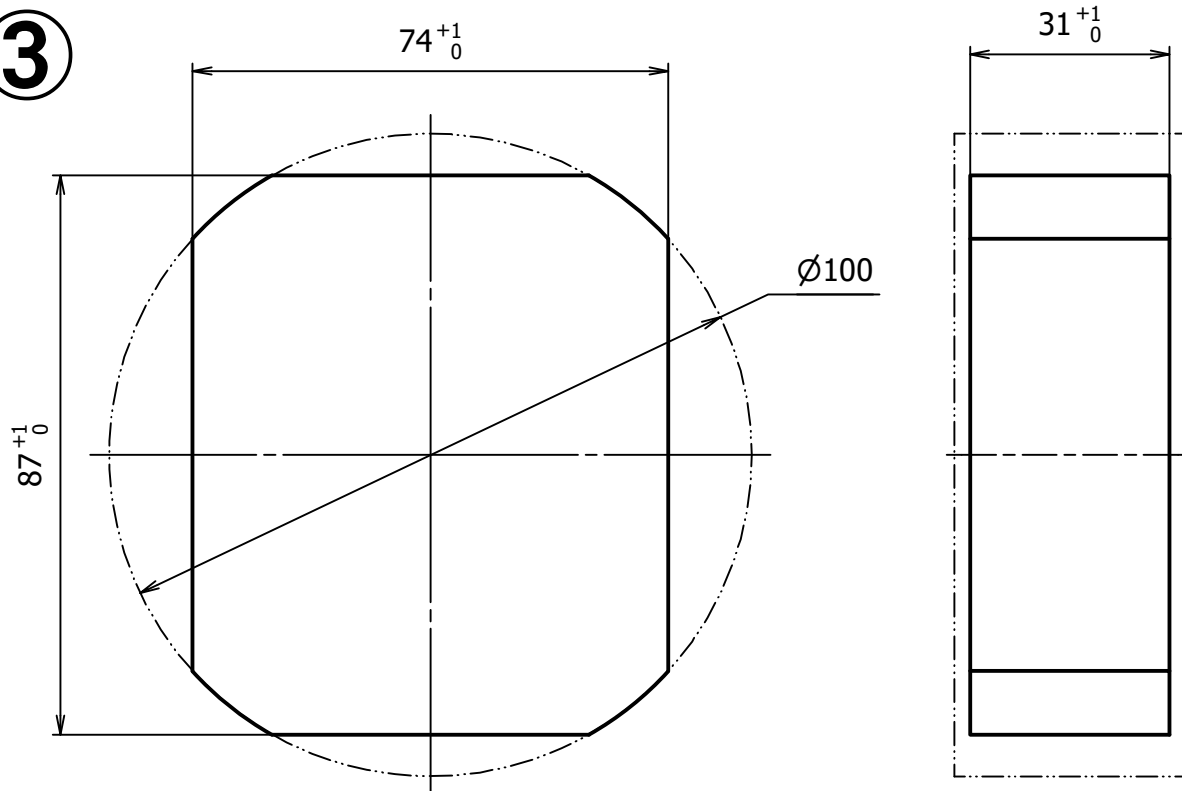

④

