

- ・製品の表面にカッターマークや擦り傷がないこと。
- ・製品の寸法公差は特に指示がない場合±0.05mmとする。
- ・【A】～【T】は製品の品質検査箇所であり、【A】～【J】は主寸法、【K】～【T】は副寸法とする。
- ・【a】～【t】は金型の品質検査箇所であり、【a】～【j】は主寸法、【k】～【t】は副寸法とする。
- ・製品部の指示のない角部の丸みはR1.5とする。

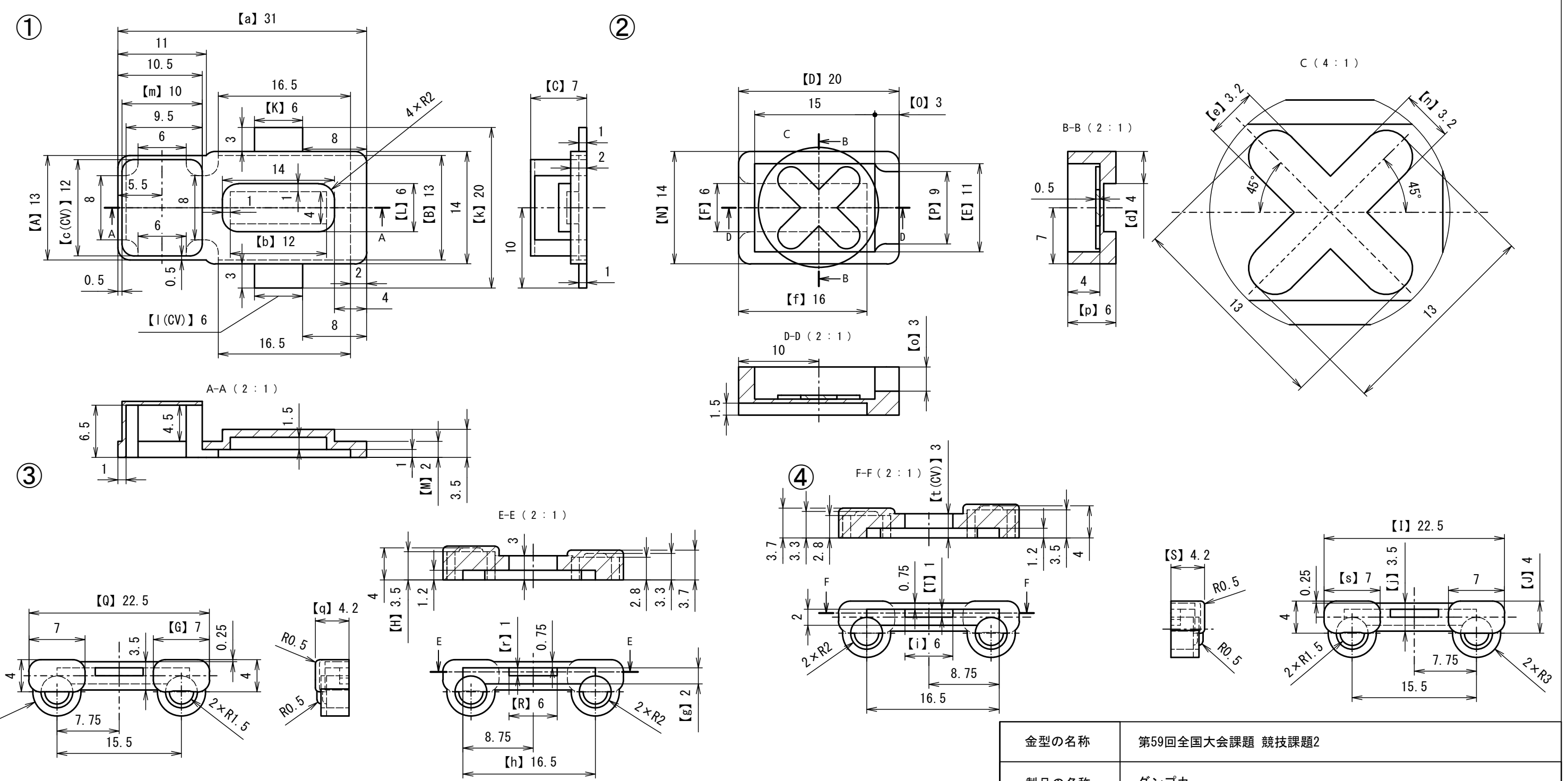

金型の名称	第59回全国大会課題 競技課題2			
製品の名称	ダンブカー			
材質	ポリスチレン	収縮率	0.5%	2/1 A3