

第50回 技能五輪「電気溶接」職種 課題材料明細書

課題1

(アルミニウムTIG)

※JIS B 0405-f

符号	部品名称	材質	寸法	個数	備考
A	プレート	A5052	150 × 140 × 3	1	
B	プレート	A5052	<p>-117 × 60 × 134 × 77 × 3</p>	1	
C	プレート	A5052	<p>-94 × 20 × 77 × 3</p>	2	
D	プレート	A5052	55 × 114 × 3	1	
E	プレート	A5052	157 × 130 × 3	1	
F	プレート	A5052	127 × 110 × 3	1	
G	プレート	A5052	57 × 60 × 3	2	
H	プレート	A5052	<p>φ 60 × 3</p>	1	中心にφ 3穴加工
I	パイプ	A6063	φ 60 × 20 × 3	2	
J	パイプ	A6063	φ 40 × 20 × 3	2	

第50回 技能五輪「電気溶接」職種 課題材料明細書

課題2

(ステンレスTIG)

※JIS B 0405-f

符号	部品名称	材質	寸法	個数	備考
A	プレート	SUS304	<p>-150 × 120 × 30 × 2</p>	2	
B	プレート	SUS304	146 × 106 × 2	2	
C	プレート	SUS304	106 × 35 × 2	2	
D	プレート	SUS304	128 × 106 × 2	1	
E	プレート	SUS304	78 × 53 × 2	2	
F	プレート	SUS304	<p>50 × 50 × 2</p> <p>50</p> <p>50</p> <p>φ 3</p>	1	中心にφ 3穴加工
G	パイプ	SUS304TPA	φ 76.3 × 20 × 2.0	1	
H	パイプ	SUS304TPA	φ 48.6 × 20 × 2.0	2	

第50回 技能五輪「電気溶接」職種 課題材料明細書

課題3

(突合せ試験片)

※ JIS B 0405-f

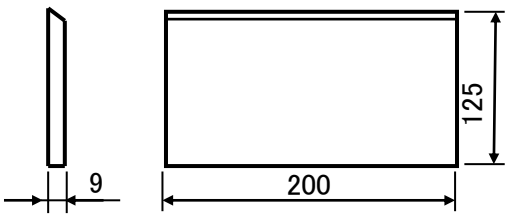
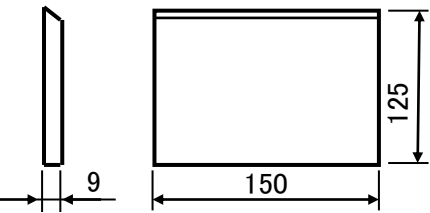
符号	部品名称	材質	寸法	個数	備考
A	プレート	SS400	<p>125 × 200 × 9</p> 	2	・1辺200mmに30° ベベル加工
B	プレート	SS400	<p>125 × 150 × 9</p> 	2	・1辺150mmに30° ベベル加工

第50回 技能五輪『電気溶接』職種 課題材料明細書

課題4

(圧力容器)

(1/3)

※ JIS B 0405-f

符号	部品名称	材質	寸法	個数	備考
A	プレート	SS400	<p>・ 80×200×9</p>	1	・1辺200mmに30° ベベル加工
B	プレート	SS400	<p>・ 90×200×9</p>	1	・1辺200mmに30° ベベル加工
C	プレート	SS400	<p>▢ 166×184×18×6</p>	2	・斜辺に30° ベベル加工
D	プレート	SS400	<p>・ 78×226×6</p>	1	・1辺226mmに30° ベベル加工
E	プレート	SS400	<p>・ 70×226×6</p>	1	・1辺226mmに30° ベベル加工

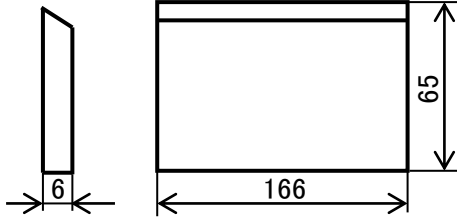
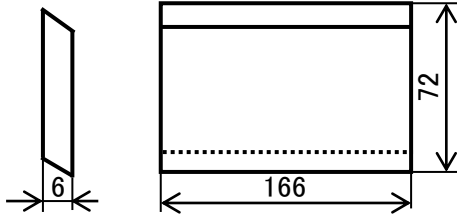
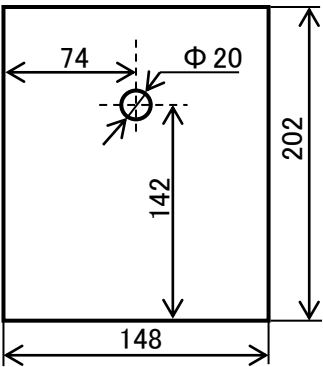
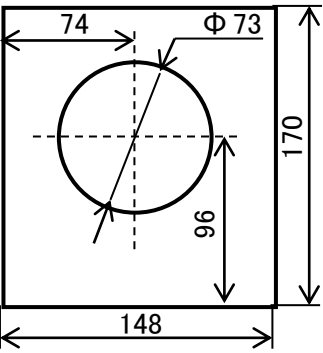
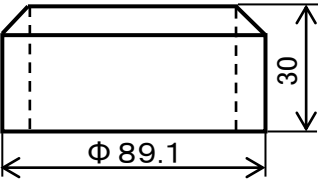
符号	部品名称	材質	寸法	個数	備考
F	プレート	SS400	<ul style="list-style-type: none"> ・ 65×166×6 	2	・1辺166mmに30° ベベル加工
G	プレート	SS400	<ul style="list-style-type: none"> ・ 72×166×6 	1	・2辺166mmに30° ベベル加工
H	プレート	SS400	<ul style="list-style-type: none"> ・ 148×202×6 	1	・Φ 20の穴加工
I	プレート	SS400	<ul style="list-style-type: none"> ・ 148×170×9 	1	・Φ 73の穴加工
J	パイプ	STPG370SH 80A×sch80	<ul style="list-style-type: none"> ・ Φ 89.1×30×7.5 	3	・片側端面に30° ベベル加工

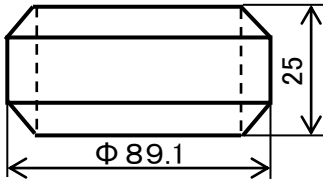
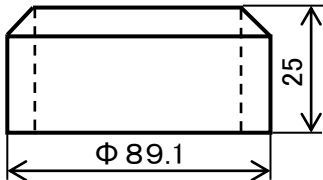
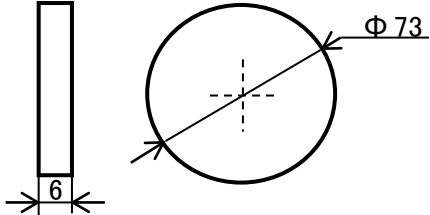
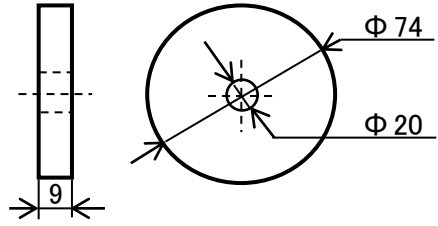
符号	部品名称	材質	寸法	個数	備考
K	パイプ	STPG370SH 80A×sch80	<ul style="list-style-type: none"> ・ $\Phi 89.1 \times 25 \times 7.5$ 	1	・両側端面に30° ベベル加工
L	パイプ	STPG370SH 80A×sch80	<ul style="list-style-type: none"> ・ $\Phi 89.1 \times 25 \times 7.5$ 	1	・片側端面に30° ベベル加工
M	プレート	SS400	<ul style="list-style-type: none"> ・ $\Phi 73 \times 6$ 	1	
N	プレート	SS400	<ul style="list-style-type: none"> ・ $\Phi 74 \times 9$ 	1	・ $\Phi 20$ の穴加工有り
O	ソケット	SS400	<ul style="list-style-type: none"> ・ $\Phi 30 \times 45$ 	1	・ G1/2 ネジ